

PERMO CENTURION

ADOUCCISSEUR D'EAU COMPACT
pour la maison et les petites collectivités

Fort d'un siècle d'expérience, PERMO propose les gammes d'adoucisseurs d'eau les plus complètes et technologiquement les plus innovantes du marché.

CENTURION s'adapte en permanence à votre consommation, il autorise une régénération à fréquence fixe uniquement lorsqu'elle est nécessaire et avec précision.

Avec son électronique de pointe facile à programmer, CENTURION s'occupe de tout et vous informe en permanence de son fonctionnement.

CENTURION est équipé des avancées technologiques les plus poussées :

- **Procédé BIO system** qui assure l'électrochloration des résines à chaque régénération,
- **Procédé contre courant** (économie d'eau et de sel).

Pour une réponse ajustée à vos besoins, l'adoucisseur compact PERMO CENTURION se décline selon trois modèles aux lignes épurés. Il affiche la robustesse, une qualité d'une conception et **d'une fabrication 100% Française assurée par PERMO.**

CENTURION est livré avec son **filtre PERMOSIGNAL** et ses accessoires, **la mise en service comprise par notre réseau National de spécialistes.**

CENTURION bénéficie d'une garantie de 10 ans sur le corps de l'adoucisseur, le bac à sel et la résine.



ADOUCCISSEUR D'EAU COMPACT PERMO CENTURION



permo
BEST WATER TECHNOLOGY

PERMO CENTURION

ADOUCCISSEUR D'EAU COMPACT pour la maison et les petites collectivités

Caractéristiques techniques

Type		Centurion 10	Centurion 16	Centurion 20
Volume de résine	litres	10	16	20
Diamètre de raccordement		1" DN 25		
Capacité d'échange	°m ³	55	88	110
Débit d'utilisation	m ³ /h	0,35 à 2	0,35 à 2	0,35 à 2,5
Poids de sel par régénération	kg	1,25	2	2,5
Autonomie du bac à sel (nbre de régénérations)		6	14	11
Premier chargement en sel	kg	12	60	60
Dimensions emballage	cm	57x49x72	57x49x118	57x49x118
Charge au sol en état de marche	kg	55	115	120

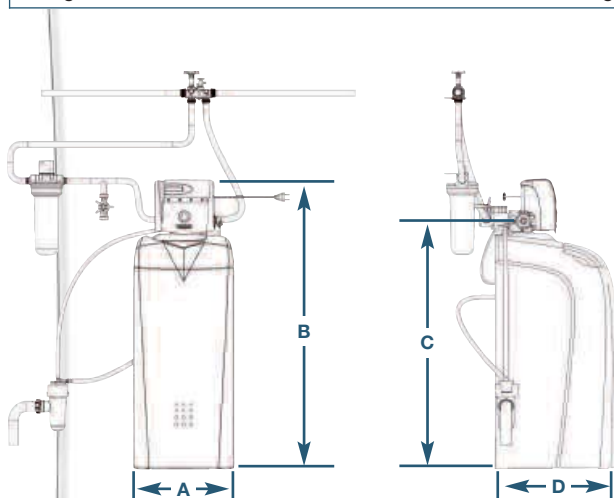

Dimensions

Type	A	B	C	D
Centurion 10	385	655	500	env. 680
Centurion 16	385	1110	960	env. 680
Centurion 20	385	1110	960	env. 680

cotes en mm

Compléments :

- Consommation électrique normale / en régé. : 10 / 50 W
- Tension d'alimentation : 230 V (+/- 10/15%) - 50 ou 60 Hz
- Température maximale de l'eau : 2 - 35 °C
- Température ambiante : 5 - 40 °C
- Pression dynamique minimale : 1,5 bar
- Pression statique maximale : 7 bar
- Débit minimum pour la régénération : 0,5 m³/h
- Protection : IP 54
- Bloc de commande hydraulique : noryl
- Corps : polyester armé fibre de verre

Composants actifs :

- Turbine de décomptage sur l'eau douce
- Mitigeur pour le réglage de la douceur de l'eau

Accessoires fournis :

- Filtre à cartouche 20 µm PERMOSIGNAL avec indicateur de colmatage
- PERMOSIPHON pour une mise à l'égout réglementaire
- Bac à sel intégré
- Tubes flexibles raccordements égout - bac à sel
- Clapet anti-retour

Options :

- Kit d'installation rapide et anti « coup de bélier » (vanne multibloc + flexibles) code P0001108

Les plus Permo :

- Accessoires fournis
- Mitigeur intégré pour réglage de la dureté résiduelle
- Pile lithium de secours en cas de coupure de courant
- Attestation de Conformité Sanitaire (ACS) n° 06 ACC LY 001 pour toutes les vannes hydrauliques de la gamme.



Siège social : 103, rue Charles-Michels
93206 SAINT-DENIS Cedex - FRANCE
www.permo.fr

N° Indigo 0 825 00 07 26

0,15 euros TTC/ mn



Agences régionales à :

BORDEAUX, CANNES, GRENOBLE, IdF EST, IdF OUEST
LILLE, LYON, MARSEILLE, NANCY, REIMS, RENNES,
ROUEN, TOURS, et EXPORT.

Membre de l'Office International de l'Eau, du SYPRODEAU et de la WQA.